

Module de ventilation ARIA®

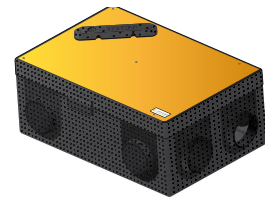

Description

Pour modules ARIA-VES et ARIA-VEI

- Caisson en polypropylène expansé.
- 1 ventilateur EC basse consommation, à vitesse variable.
- 1 kit de suspension.

Pour modules ARIA-VEI uniquement

- 1 clapet sur l'extraction piloté par motoréducteur.
- 1 filtre G2 sur l'air entrant.
- 2 sondes de température.
- 1 boîtier électronique de contrôle/commande.
- 1 thermostat d'ambiance, radio.

Référence

MAVES01	Module de ventilation simple ARIA-VES.
MAVEI01	Module de ventilation par insufflation ARIA-VEI avec thermostat radio.

Caractéristiques techniques

- Consommation moyenne < 40 Wh.
- Tension : 230 V - 50 Hz monophasé.

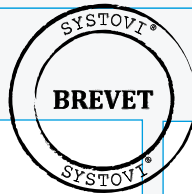

- Intensité de protection : 3 A.
- Poids du module : 5 kg (ARIA-VES), 7 kg (ARIA-VEI).

Mode évacuation

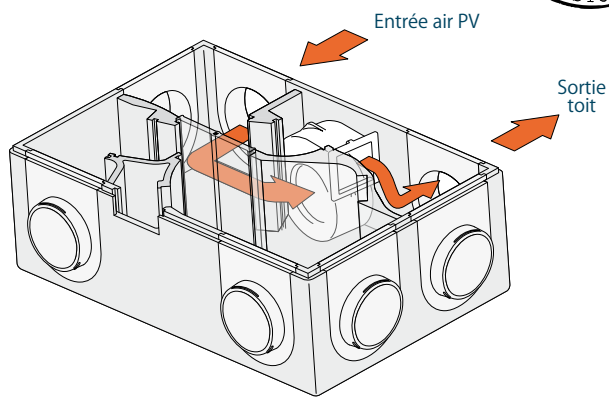

Mode insufflation

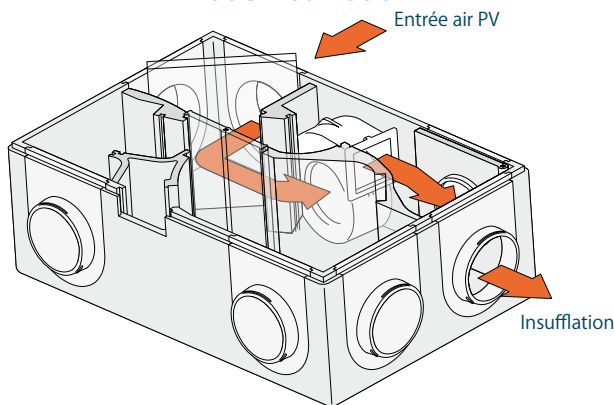

Dimensions des produits (mm)

ARIA-VEI

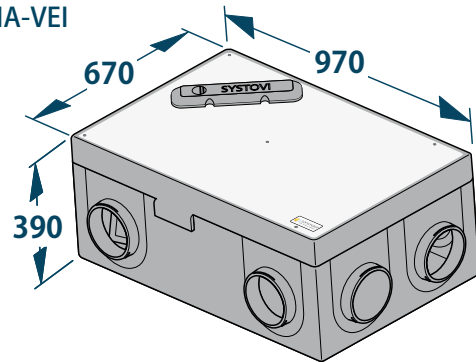

ARIA-VES

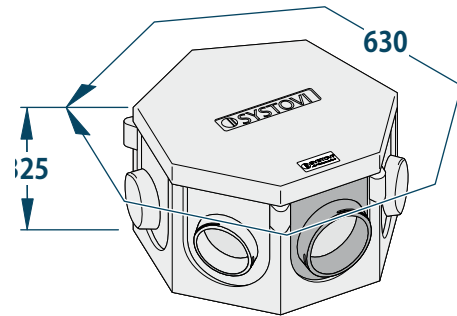

Toutes les cotes indiquées sont en mm. SYSTOVI® se réserve le droit de modifier les spécifications sans préavis.
©2011 reproductions et traductions mêmes partielles interdites sans l'autorisation écrite de SYSTOVI®.

Accessoires

- Kit d'insufflation plafond comprenant :
 - 1 plenum d'insufflation,
 - 1 diffuseur plafonnier,
 - 2 cadres de montage.
- Colliers de serrage.
- Kit d'insufflation mural comprenant :
 - 1 plenum d'insufflation,
 - 1 diffuseur mural,
 - 2 cadres de montage.
- Gaine isolée Ø125 - long 10 m.
- Gaine isolée Ø160 - long 10 m.
- Chatière d'évacuation.

Mise en œuvre

- Suspendu au plafond (kit de suspension inclus).
- Nécessité de prévoir une sortie chatière adaptée au type de couverture